

# REGULADOR PE H1

## 340 mbar

### CARACTERÍSTICAS:

- El regulador H1 acción directa esta diseñado para el control y seguridad en las redes de gas GN, en aplicaciones comerciales medianas y en industria.
- El resorte estándar es seteado para 340 mbar.
- Fabricado bajo el estándar de la directiva 2014/68/EU
- Funcionamiento acordes con la EN334 .
- Exactitud de Ps : AC 10 y AC 20.

### DIMENSIONES EN mm:

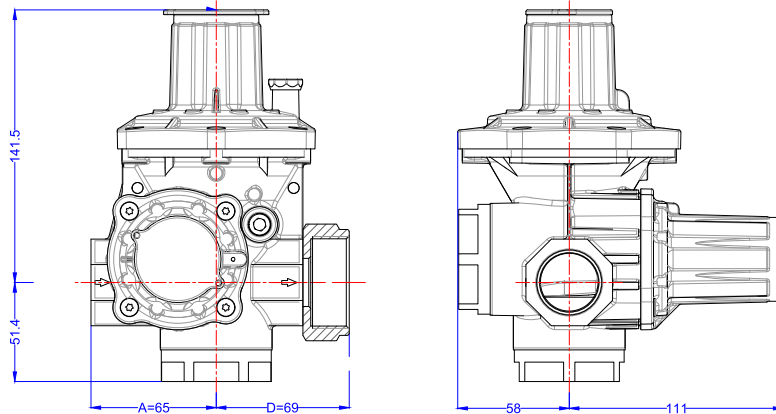

### ESPECIFICACIONES TÉCNICAS

Rango de presión de entrada	
Mínima	6 bar (87 psi)
Máxima	20 bar (290 psi)
Capacidad máxima con Pe 6bar	
AC 10:	160m <sup>3</sup> (s)/h G.N. / 128m <sup>3</sup> (s)/h aire
AC 20:	160m <sup>3</sup> (s)/h G.N. / 128m <sup>3</sup> (s)/h aire
Presión de Bloqueo SG:	≤ 30%
Válvula de bloqueo OPSO	≥ 500 mbar

Cód. Producto	Tipo	Entrada	Conexión	Salida
610240	OPSO / UPSO	1" NPT h		1" NPT h

# REGULADOR PE H1

## 340 mbar

### CURVA DE COMPORTAMIENTO:

