



**Humcar**  
CI Industrias Humcar S.A.S.

# REGULADOR PE 25 - 2E

## 340 mbar

### CARACTERÍSTICAS:

- El regulador RPE 25 esta diseñado para el control y seguridad en las redes de gas GN en aplicaciones residenciales, comerciales medianos y en pequeña industria.
- El resorte estándar es seteado para 340 mbar.
- Este modelo esta construido bajo el estándar EN 88-2 EN 334
- Exactitud de Ps : AC 10

### DIMENSIONES EN mm:

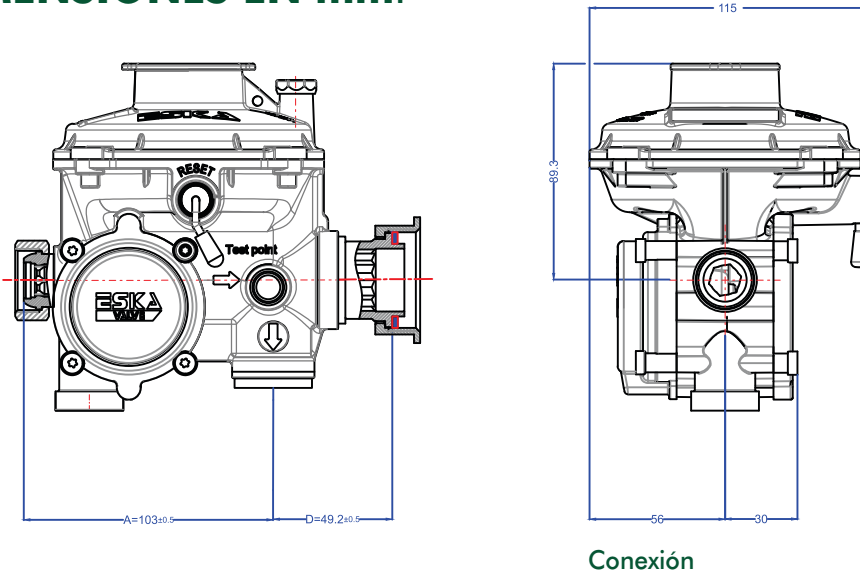

### ESPECIFICACIONES TÉCNICAS

Rango de presión de entrada	
Mínima	1 bar (14,5psi)
Máxima	6 bar (87 psi)
Presión de salida	340mbar ( AC 10 )
Caudal nominal:	25m <sup>3</sup> (s)/h G.N. / 20m <sup>3</sup> (s)/h aire
Presión de Bloqueo SG:	≤ 10%
Válvula de alivio:	Apertura ≤ 1020 mbar Reasentamiento ≥ 578 mbar
Válvula de bloqueo UPSO:	< 240 mbar

Cód. Producto	Tipo	Entrada	Salida
610241	V.A. / UPSO	G 3/4" ISO 228 SC	G 1 -1/4" ISO 228 CF